











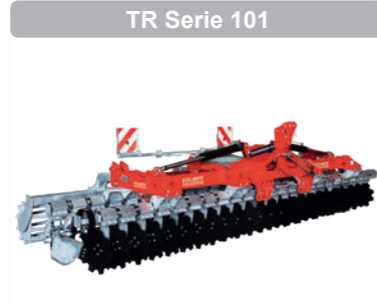

Das VOLMER Engineering Maschinenprogramm







VOLMER[®]
ENGINEERING

Tiefenlockerer
TL

TRG Serie 1000 	TR Serie 1000 	Strip-Till CULEX 
TRG Serie 101 	TR Serie 101 	Güllegrubber FZG 
Gülle-Mulchgrubber APER 	Teleskopschild VTS 	Tiefenlockerer TL 
Schlauchhaspel VSH 	Power-Lift-Achse PLA 	T-RUBBER Zubehör 

Ihre Ansprechpartner

 Bernd Volmer	 Thomas Volmer	 Dirk Rygol	 Thomas Fehmer	 Mathias Theil
---	--	---	---	--



VOLMER ENGINEERING GmbH

Lingener Damm 229
48429 Rheine

www.volmer-engineering.de

Tel. +49 59 71 94 63 2 - 0
Fax +49 59 71 94 36 2 - 90

info@volmer-engineering.de

TIEFENLOCKERER

www.volmer-engineering.de

7. Tiefenlockerung

Der Einsatz immer größerer und schwererer Maschinen auf den Feldern führt zu massiven Bodenverdichtungen in einer Tiefe von 30 bis 40 cm (Pflugsohlen-Verdichtung). Mit den bogenförmig gekrümmten, 70 cm langen Zinken hebt der TL den Boden an, bricht und lockert ihn. Dabei bewahrt er seine natürliche Schichtung. Im Unterschied zu geraden Zinken entstehen keine Schmierschichten.

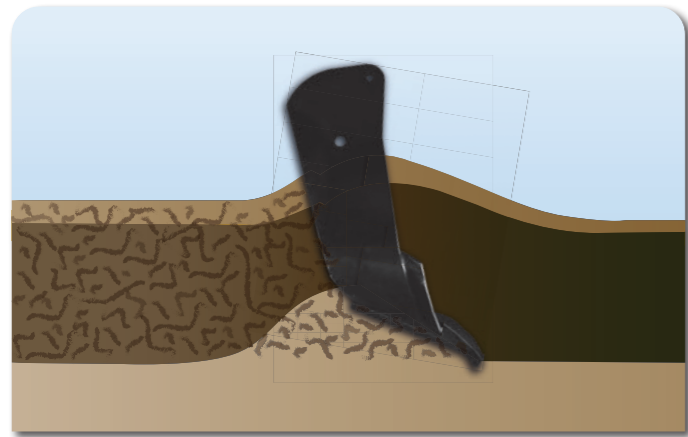

6. Vollwertiges Hubwerk

Der Tiefenlockerer verfügt über ein vollwertiges, parallel geführtes Hubwerk mit integriertem Oberlenkerpunkt. Dies ermöglicht die Arbeitstiefe des Tiefenlockerers gegenüber dem Nachfolgegerät während der Arbeit hydraulisch anzupassen. Durch die speziell entwickelte hydraulische Drei-Punkt-Anhängung verlängert sich die gesamte Geräte-Kombination bei Straßenfahrt um lediglich ca. 85 cm.

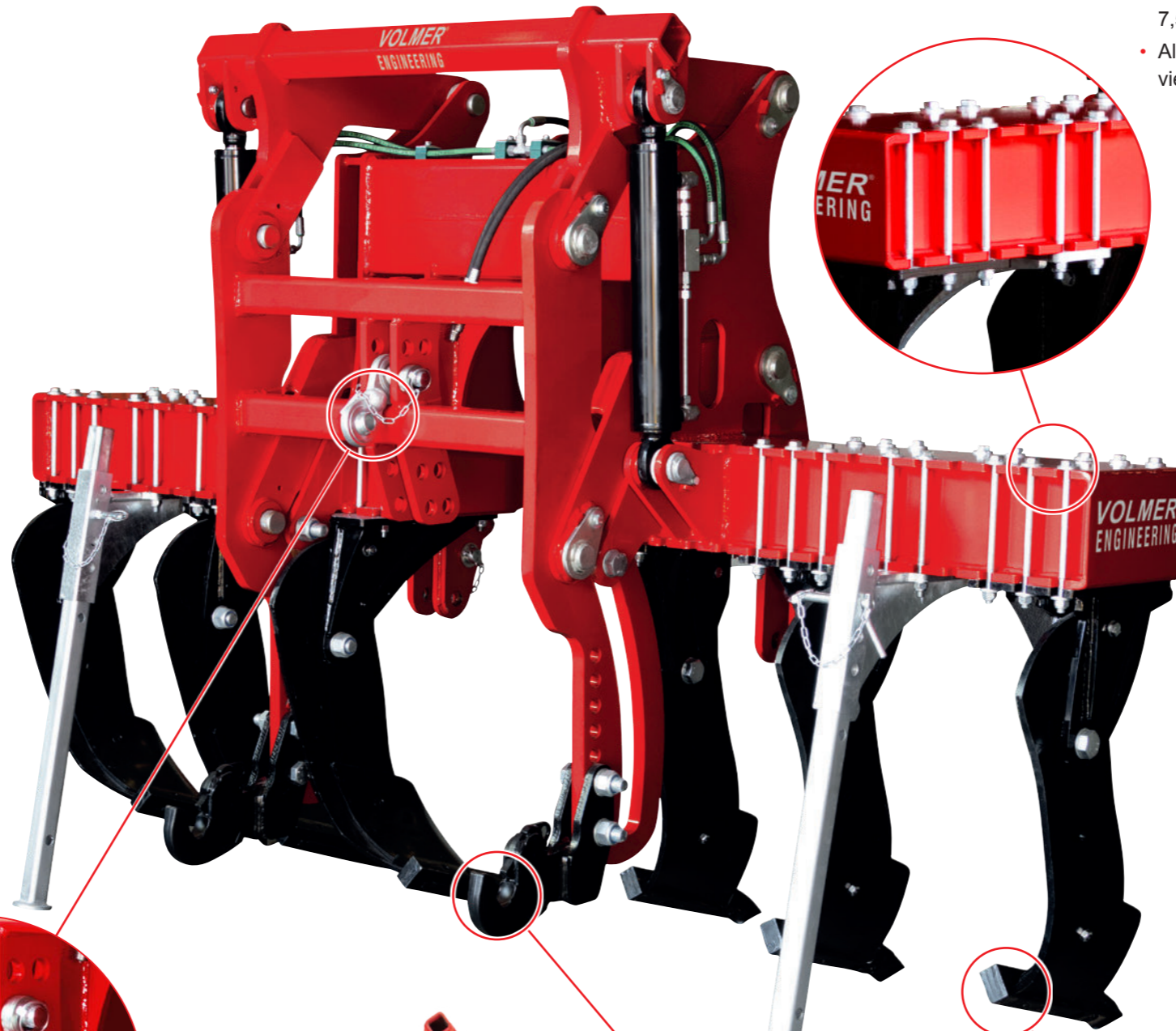

1. Tiefenlockerer 4 Zinken mit einzigartigem Mais-Modus

- Montiert werden können zwei, vier oder sechs Zinken in 7,5-cm-Schritten, auch hinter den Unterlenkerpunkten.
- Als einziger Hersteller am Markt bieten wir Ihnen so die Möglichkeit, vier Zinken im klassischen 75-cm-Mais-Modus anzuordnen.

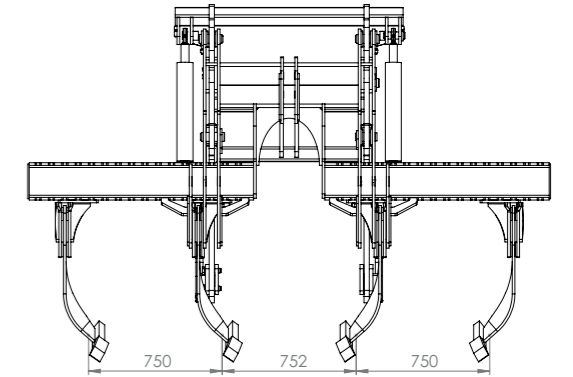

2. Tiefenlockerer 6 Zinken

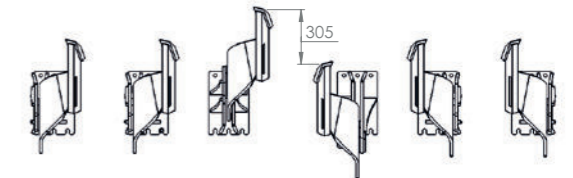
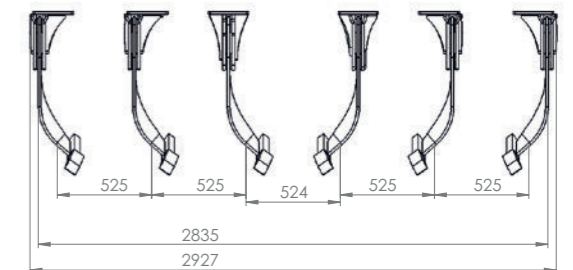

- Versetzte Zinken für guten Durchgang

Einfache Kombination mit weiteren Geräten
Der Tiefenlockerer TL ist äußerst stabil und lässt sich einfach und schnell mit anderen Geräten, wie der Kurzscheibenegge, dem Grubber, dem Packer oder der Kreisel-Egge (Zapfwellendurchtrieb) kombinieren.

3. Daten

	Maßeinheit	TL 3m 4 Zinken	TL 3m 6 Zinken
Arbeitstiefe	mm	150 - 550	150 - 550
Arbeitsbreite	m	3,00	3,00
Gewicht	kg	850	1.000
Transportbreite	m	3,00	3,00
Rahmenhöhe	mm	850	850
Min. Kraftbedarf ca.	KW/PS	80/110	100/136
Hydraulikanschluss	DW	1	1

Gewichte und Maße sind angenähert und unverbindlich. Änderungen vorbehalten.

4. Spitzen

- Verschiedene Verschleißspitzen

5. Aufhängung

- Wechselbare Fanghaken: Kategorie 2 oder Kategorie 3 möglich
- Hubhöhe durch Versetzen der Aufhängung individuell anpassbar

